

# 設計参考図

双和化学産業株式会社  
ポリルーフ事業部

## ■平面図

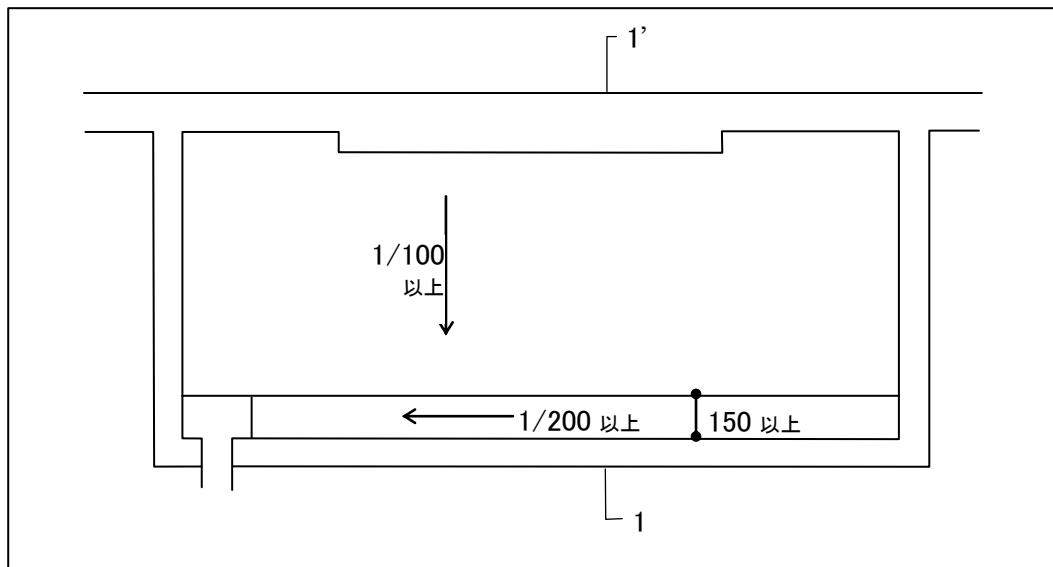

## ■断面図 1-1'

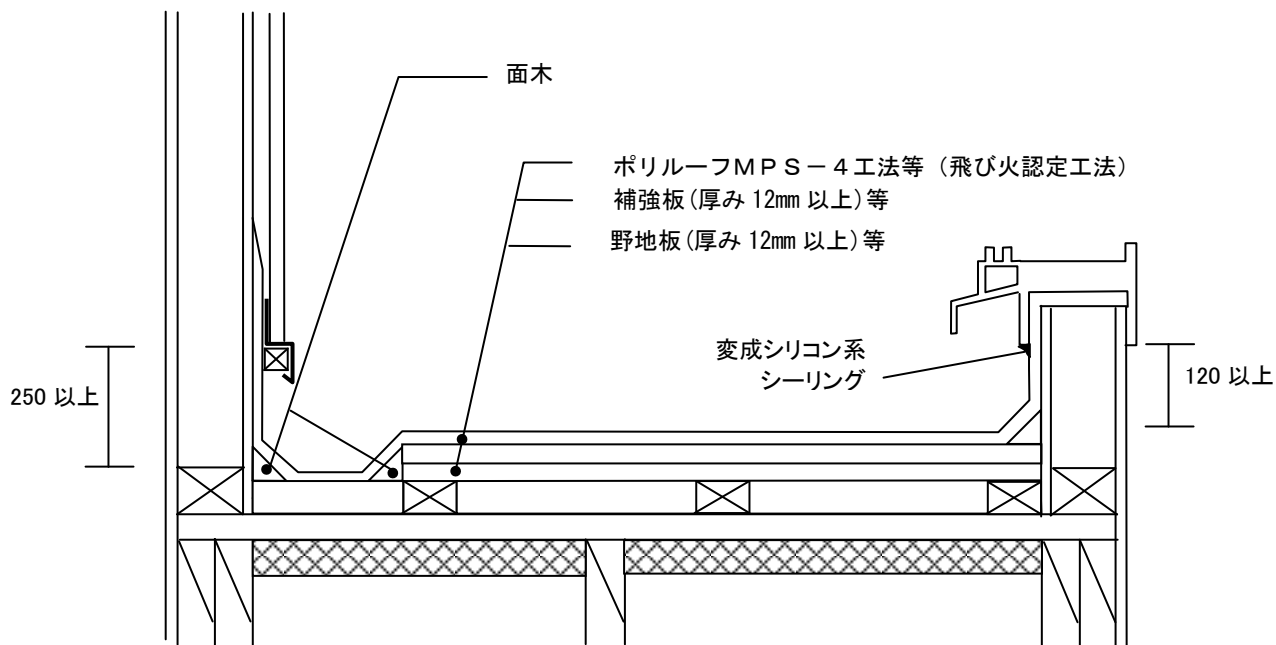

### <補足>

1. 下地は防水材の性能に影響を与えるたわみ、動き等がないこと
2. 根太間隔は 330 mmピッチ以内
3. 補強板、野路板は千鳥貼りとし、継ぎ目をずらす
4. 補強板と野路板の目地が重ならないようにする
5. 水切金物、サッシ枠は防水工事終了後取り付け
6. 補強板は防火板(厚み 12mm以上)も適用可能
7. 補強板は目違い、不陸、段差、突起がないこと